

HELVE^{M.R.}

garantía de calidad

**INSTRUCTIVO
DE INSTALACIÓN
Y OPERACIÓN****Lea cuidadosamente este instructivo antes de hacer la instalación**

Este instructivo aplica al producto en cualquier acabado

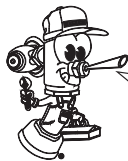

Hola soy Fluxy te
ayudaré a instalar
tu producto.

El producto ilustrado puede sufrir cambios de aspecto como resultado de la mejora continua a la que está sujeto.

TV-060
Salida Nueva para
Tina de Pared sin
Desviador

Refacciones Originales

HELVE^{M.R.}

garantía de calidad

Servicio técnico al **01800 909 2020**
servicio.tecnico@helvex.com.mx
Centro de capacitación
01 (55) 53-33-94-00



Herramienta Requerida

llave allen 1/2" (no incluida)



teflón



Componentes del Producto

llave allen 3/32"



salida armada con adaptador 1/2"-14 NPT

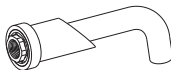

Requerimientos de Instalación

NOTA: Este producto puede ser instalado con monomandos de regadera con desviador y en cuerpos triples de empotrar HELVEX.

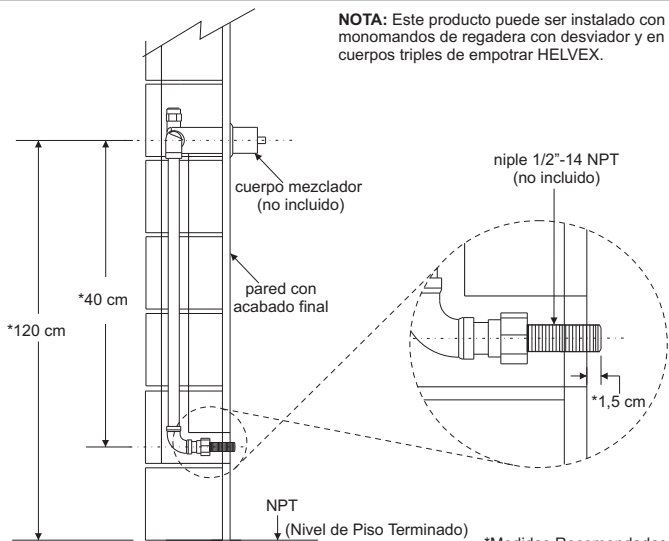

- 1** Desenrosque el adaptador de la salida.

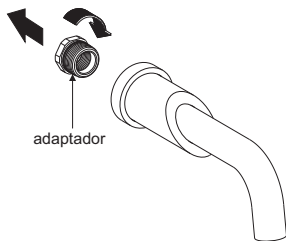

- 2** Enrosque y fije el adaptador a la línea de alimentación.

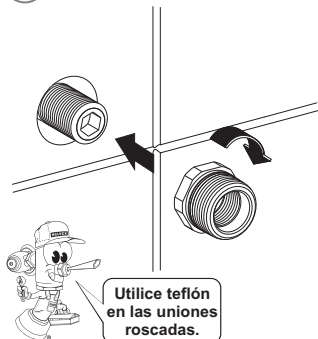

- 3** Retire el opresor y deslice el cuerpo de la salida con chapetón.

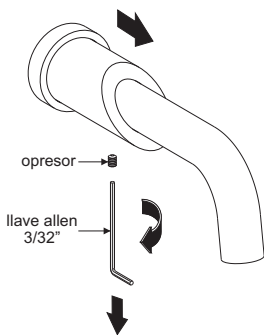

- 4** Enrosque la salida en el adaptador y deslice el cuerpo de la salida con el chapetón hasta tocar la pared.

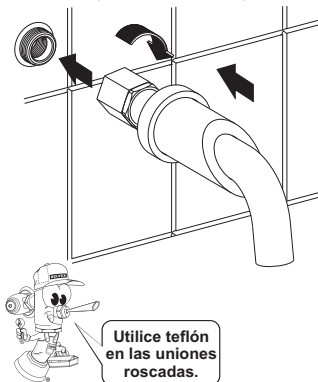

Instalación General

- 5 Fije el cuerpo de la salida con chapetón enroscando el opresor.

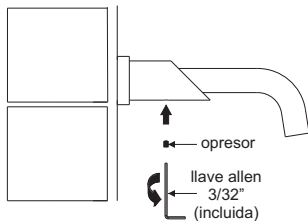

Problemas y Soluciones

PROBLEMA	CAUSA	SOLUCION
Fuga en la conexión niple.	No se colocó cinta teflón en las uniones.	Colocar cinta teflón en cada unión (pag. 2, paso 2).



Participa en nuestros cursos gratuitos de capacitación.

Comunícate:
 En la Ciudad de México
 01 55 53 33 94 00
 Ext. 5804, 5805 y 5806
 En Guadalajara:
 (0133) 36 19 01 13

En Monterrey:
 (0181) 83 33 57 67
 (0181) 83 33 61 78
 Centro de Capacitación



Recomendaciones de Mantenimiento

Es muy importante seguir las siguientes instrucciones para conservar los acabados de los productos HELVEX, con brillo y en perfecto estado:

1. Utilice únicamente agua y paño limpio.
2. No utilice fibras, polvos, abrasivos, ni productos químicos.
3. No utilice objetos punzo-cortantes para limpiar los acabados.

Asesoría y Servicio Técnico
 servicio.tecnico@helvex.com.mx
LADA SIN COSTO 01-800-909-2020

1-05-1001-3



EMPRESA
SOCIALMENTE
RESPONSABLE

